

Funktionserhalt nach E30/E90 Lagerauszug



BRANDSCHUTZ

VERSION 1
August 2018

 **Gebrüder LIMMERT**
Aktiengesellschaft



OBO
BETTERMANN

Bügelchelle mit Metalldruckwanne

- Bügelchellen dienen der Befestigung von Kabeln, Leitungen und Rohren
- Passend zu allen C-Profileschienen mit 16 - 17 mm Schlitzweite
- tauchfeuerverzinktem Stahl

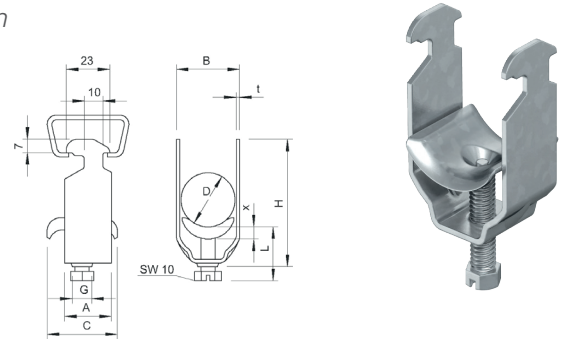

LIMMERT Artikelnummer	Hersteller Nummer	Bezeichnung	Dimension	Werkstoff/Oberfläche	VPE
20624142	1156004	2056 M 12 FT Bügelchelle mit Metalldruckwanne	8-12 mm	tauchfeuerverzinkt	100 Stk.
02247982	1156012	2056 M 16 FT Bügelchelle mit Metalldruckwanne	12-16 mm	tauchfeuerverzinkt	100 Stk.
02247989	1156020	2056 M 22 FT Bügelchelle mit Metalldruckwanne	16-22 mm	tauchfeuerverzinkt	100 Stk.
02096971	1156039	2056 M 28 FT Bügelchelle mit Metalldruckwanne	22-28 mm	tauchfeuerverzinkt	100 Stk.
02247996	1156047	2056 M 34 FT Bügelchelle mit Metalldruckwanne	28-34 mm	tauchfeuerverzinkt	100 Stk.
20608910	1156055	2056 M 40 FT Bügelchelle mit Metalldruckwanne	34-40 mm	tauchfeuerverzinkt	100 Stk.
02248003	1156063	2056 M 46 FT Bügelchelle mit Metalldruckwanne	40-46 mm	tauchfeuerverzinkt	100 Stk.
20994905	1156071	2056 M 52 FT Bügelchelle mit Metalldruckwanne	46-52 mm	tauchfeuerverzinkt	100 Stk.
02248010	1156098	2056 M 58 FT Bügelchelle mit Metalldruckwanne	52-58 mm	tauchfeuerverzinkt	100 Stk.

Abmessungen Bügelchelle

LIMMERT Artikelnummer	Hersteller Nummer	D mm	A mm	B mm	C mm	G	t mm	x mm	H mm	L mm
20624142	1156004	8-12	23	16	30	M6	1,5	3,5	40	32,5
02247982	1156012	12-16	23	20	30	M6	1,5	3,5	44	32,5
02247989	1156020	16-22	23	27	30	M6	1,5	4,5	50	46,5
02096971	1156039	22-28	23	33	30	M6	2	4,5	58	46,5
02247996	1156047	28-34	23	39	35	M8	2	5	66	44
20608910	1156055	34-40	23	45	35	M8	2	5	72	44
02248003	1156063	40-46	23	51	35	M8	2	5	79	44
20994905	1156071	46-52	23	57	35	M8	2	5	86	44
02248010	1156098	52-58	23	64	35	M8	2,5	5	93	44

Abstandschelle mit Gewindeschluss

- Abstandschelle mit Gewindeanschluss
- Stahl galvanisch verzinkt
- transparent passiviert

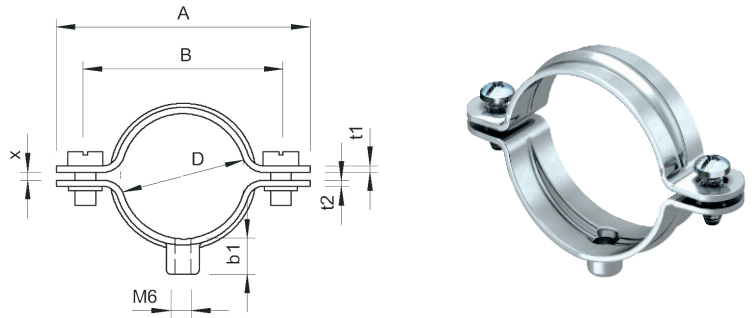

LIMMERT Artikelnummer	Hersteller Nummer	Bezeichnung	Dimension	Werkstoff/Oberfläche	VPE
02248024	1360108	732 10 GTP Abstandschelle mit Gewindeanschluss M6	9-10mm	Stahl/verz.	100 Stk.
20050961	1360124	732 12 GTP Abstandschelle mit Gewindeanschluss M6	10,5-12mm	Stahl/verz.	100 Stk.
20177654	1360140	732 14 GTP Abstandschelle mit Gewindeanschluss M6	12,5-14mm	Stahl/verz.	100 Stk.
20155275	1360167	732 16 GTP Abstandschelle mit Gewindeanschluss M6	14,5-16mm	Stahl/verz.	100 Stk.
20918941	1360183	732 18 GTP Abstandschelle mit Gewindeanschluss M6	16,5-18mm	Stahl/verz.	100 Stk.
21020826	1360221	732 22 GTP Abstandschelle mit Gewindeanschluss M6	20-22mm	Stahl/verz.	50 Stk.
20197485	1360248	732 24 GTP Abstandschelle mit Gewindeanschluss M6	22-24mm	Stahl/verz.	50 Stk.
20310808	1360337	732 33 GTP Abstandschelle mit Gewindeanschluss M6	31-33mm	Stahl/verz.	25 Stk.
20992637	1360396	732 40 GTP Abstandschelle mit Gewindeanschluss M6	38-40mm	Stahl/verz.	25 Stk.
21229909	1360507	732 50 GTP Abstandschelle mit Gewindeanschluss M6	48-50mm	Stahl/verz.	25 Stk.

Abmessungen Abstandschelle mit Gewindeanschluss

LIMMERT Artikelnummer	Hersteller Nummer	D mm	A mm	B mm	C mm	G	t mm	x mm	H mm
02248024	1360108	9-10	36	24	1	8	1	1,25	M 5 x12
20050961	1360124	10,5-12	38	26	1,5	8	1	1,25	M 5 x 12
20177654	1360140	12,5 - 14	40	28	1,5	8	1	1,25	M 5 x 12
20155275	1360167	14,5 - 16	42	30	1,5	8	1	1,25	M 5 x 12
20918941	1360183	16,5 - 18	44	32	1	8	1	1,25	M 5 x 12
21020826	1360221	20 - 22	48	36	2	8	1	1,25	M 5 x 12
20197485	1360248	22 - 24	50	38	2	8	1	1,25	M 5 x 12
20310808	1360337	31 - 33	64	50	2	8,5	1,5	1,5	M 5 x 12
20992637	1360396	38 - 40	71	57	2	8,5	1,5	1,5	M 5 x 12
21229909	1360507	48 - 50	81	67	2	8,5	1,5	1,5	M 5 x 14

Abstandschelle mit Langloch

- sichere Befestigung von Leitungen und Rohrsystemen an Wänden, auf Böden und an Decken
- Abstand: frei konfektionierbaren Gewindestange variabel einstellbar
- Schraubenmaterial Stahl

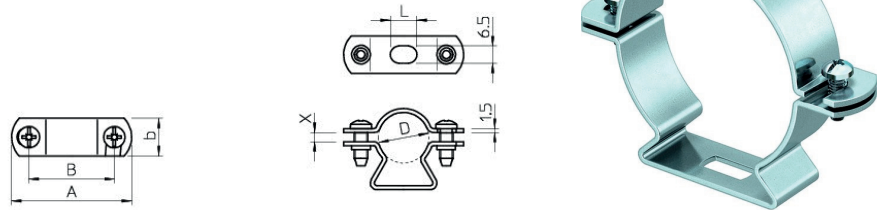

LIMMERT Artikelnummer	Hersteller Nummer	Bezeichnung	Dimension	Werkstoff/Oberfläche	VPE
20592061	1361139	733 13 G Abstandschelle mit Langloch	11-13mm	Stahl/verz.	50 Stk.
20299489	1361163	733 16 G Abstandschelle mit Langloch	14-16mm	Stahl/verz.	50 Stk.
20592068	1361198	733 19 G Abstandschelle mit Langloch	17-19mm	Stahl/verz.	50 Stk.
20043296	1361201	733 21 G Abstandschelle mit Langloch	19-21mm	Stahl/verz.	50 Stk.
20592110	1361236	733 23 G Abstandschelle mit Langloch	21-23mm	Stahl/verz.	50 Stk.
02269773	1361295	733 29 G Abstandschelle mit Langloch	24-29mm	Stahl/verz.	50 Stk.
20310752	1361384	733 38 G Abstandschelle mit Langloch	30-38mm	Stahl/verz.	25 Stk.
02269766	1361481	733 48 G Abstandschelle mit Langloch	39-48mm	Stahl/verz.	25 Stk.
02269759	1361511	733 54 G Abstandschelle mit Langloch	48-54mm	Stahl/verz.	25 Stk.
20992665	1361635	733 63 G Abstandschelle mit Langloch	63mm	Stahl/verz.	20 Stk.

Grip-Sammelhalterung

- Sammelhalter aus Metall für hohe mechanische Standfestigkeit, auch im Brandfall
- Zur sicheren Montage oberhalb von Brandschutzdecken geeignet
- Für Wand- und Deckenmontage
- Verschluss ohne Werkzeuge zu öffnen

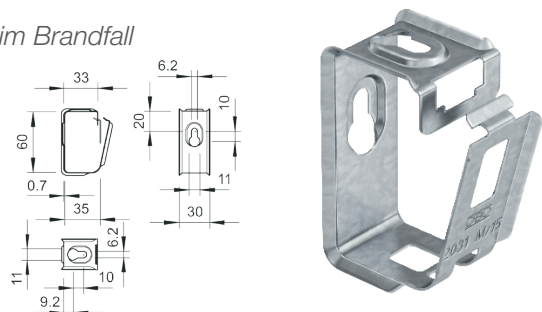

LIMMERT Artikelnummer	Hersteller Nummer	Bezeichnung	Dimension	Werkstoff/Oberfläche	VPE
20091995	2207028	2031 M 15 FS Grip-Sammelhalterung	15x NYM3x1,5	Stahl/verz.	50 Stk.
20079479	2207036	2031 M 30 FS Grip-Sammelhalterung	30x NYM3x1,5	Stahl/verz.	25 Stk.
20021561	2207060	2031 M 70 FS Grip-Sammelhalterung	70x NYM3x1,5	Stahl/verz.	10 Stk.

Profilschiene CM3518

- Profilschiene gelocht
- in leichter Ausführung
- mit 17mm Schlitz

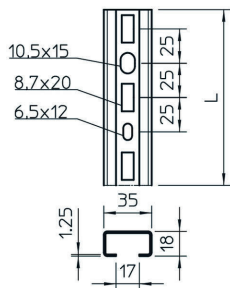

LIMMERT Artikelnr.:	20075363
Hersteller Nummer:	1104500
Dimension:	2000 x 35 x 18 mm
Werkstoff/Oberfläche:	Stahl/ verzinkt
VPE:	2 m

Injektionsmörtel mit Kartusche

- Styrolfreier Vinylester-Verbundmörtel
- zur spreizfreien Verankerung hoher Lasten mit Gewinde-Ankerstangen
- Standard-Kartusche mit zwei Folienbeuteln



LIMMERT Artikelnr.:	23461032
Hersteller Nummer:	2497903
Dimension:	280 ml
Werkstoff/Oberfläche:	Spezialmörtel
VPE:	1 Stk.

Auspresspistole für Mörtelkartusche

- Side-by-side-Kartuschenpistole für den Einsatz von Standardkartuschen oder Side-by-side-Kartuschen
- passend für den Injektionsmörtel VMU plus 280
- auch zur Verarbeitung von normalen 300-ml-Kartuschen



LIMMERT Artikelnummer	Hersteller Nummer	Bezeichnung	Werkstoff/Oberfläche	VPE
23461046	3497906	VM-P 345 Profi Auspresspistole für Mörtelkartusche	Kunststoff	1 Stk.

Brandschutz Schraubanker Panhead

- Brandschutz-Schraubanker mit Panhead zur direkten Montage ohne weiteren Dübel
- Bohrloch 5 mm
- Maße: 6x50mm
- Stahl galvanisch verzinkt

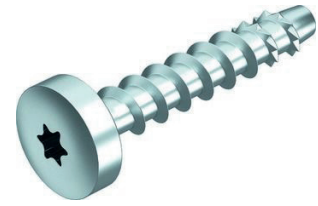

LIMMERT Artikelnummer	Hersteller Nummer	Bezeichnung	Dimension	Werkstoff/Oberfläche	VPE
10122798	3498108	MMS-plus 6X50 Brandschutz- Schraubanker Panhead, Antrieb T30	6x50mm	verzinkt	100 Stk.
21043764	3498261	MMS-plus 7.5X50 Brandschutz- Schraubanker Panhead, Antrieb T30	7,5x50mm	verzinkt	100 Stk.
25930948	3498272	MMS-plus 7.5X80 Brandschutz-Schraubanker Panhead, Antrieb T30	7,5x80mm	verzinkt	50 Stk.

Brandschutz Schraubanker Senkkopf

- Brandschutz-Schraubanker mit Kegel-Senkkopf zur Montage ohne weiteren Dübel
- Bohrloch 4 mm

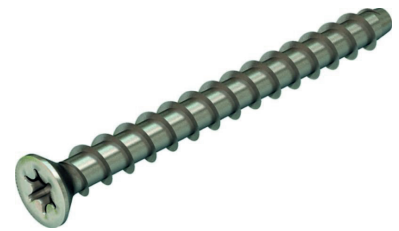

LIMMERT Artikelnummer	Hersteller Nummer	Bezeichnung	Dimension	Werkstoff/Oberfläche	VPE
24886030	3498204	HMS-KS5X50 Brandschutz-Schraubanker Senkkopf, Antrieb T20	5x50mm	verzinkt	200 Stk.
10115119	3498264	MMS-plus ST 6x55 Brandschutz- Schraubanker Sechskant SW10 m.M6 Gewinde	6x55mm	verzinkt	100 Stk.

Bolzenanker

- Bolzenanker BZ zur Verankerung mittelschwerer bis schwerer Lasten
- Er vereint hohe zulässige Lasten mit geringen Rand- und Achsenabständen



LIMMERT Artikelnummer	Hersteller Nummer	Bezeichnung	Dimension	Werkstoff/Oberfläche	VPE
23836863	3498326	BZ-U 8-30-41/95 Bolzenanker BZ-U	M8x95mm	Stahl/verz.	50 Stk.
21754154	3498334	BZ-U 10-10-30/90 Bolzenanker BZ-U	M10x90mm	Stahl/verz.	50 Stk.

Nagelanker

- Der Nagelanker N-K ist einsetzbar für Mehrfachbefestigungen nichttragender Systeme in gerissenen und ungerissenen Beton
- Beim Auftreten der Belastung spreizt der Nagelanker selbstständig und verankert sich im Bohrloch



LIMMERT Artikelnummer	Hersteller Nummer	Bezeichnung	Dimension	Werkstoff/Oberfläche	VPE
21754175	3498390	N-K 6-5-10/44 Nagelanker N-K	6x44mm	Stahl/verz.	100 Stk.
21684742	3498396	N 6-5-10/49 Nagelanker N	6x49mm	Stahl/verz.	100 Stk.

Kabelabzweigkasten für Funktionserhalt

- Kabelabzweigkasten für Funktionserhalt
- Klemmstellen 5
- Nennquerschnitt 6/10 mm²
- Halogenfrei
- Montageart: Wand-/Deckenmontage
- Farbe: orange

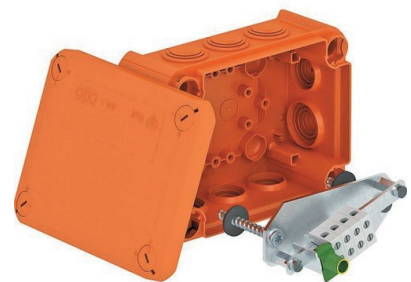
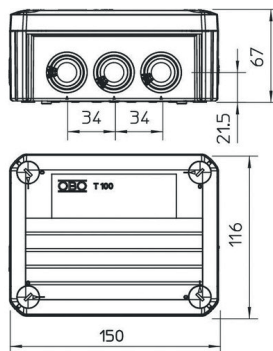

LIMMERT Artikelnummer	Hersteller Nummer	Bezeichnung	Dimension	Werkstoff/Oberfläche	VPE
21016695	7205530	T 100 ED 6-5 Kabelabzweigkasten für Funktionserhalt	150x116x67	Polypropylen	1 Stk.
21016702	7205533	T 100 ED 10-5 Kabelabzweigkasten für Funktionserhalt	150x116x67	Polypropylen	1 Stk.

Zugentlastung für senkrechte Kabelverlegung

- Zugentlastung als wirksame Unterstützungsmaßnahme für senkrechte Kabelverlegung
- Gehäuse inkl. Mineralfaserplatten, Befestigungsmaterial, Kartusche mit Brandschutzbeschichtung ASX und Kennzeichnungsschild

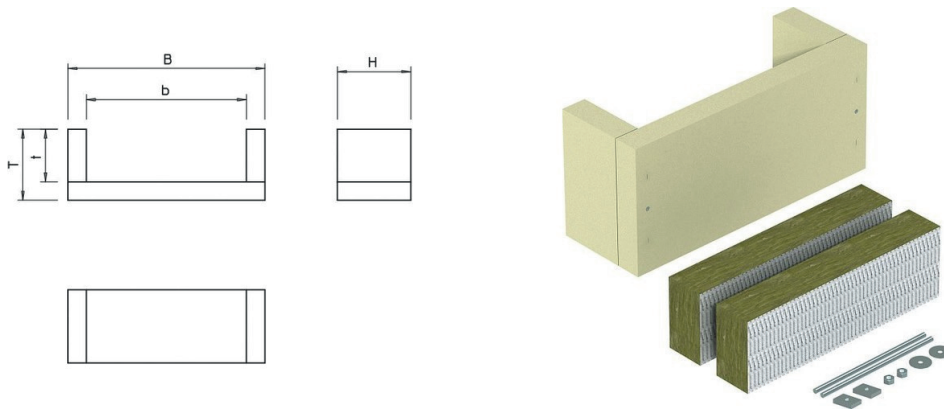

LIMMERT Artikelnummer	Hersteller Nummer	Bezeichnung	Dimension	VPE
21087354	7215702	ZSE90-25-11 Zugentlastung für senkrechte Kabelverlegung	340x160x140	1 Stk.
21087382	7215706	ZSE90-35-11 Zugentlastung für senkrechte Kabelverlegung	440x160x140	1 Stk.
21087389	7215713	ZSE90-25-17 Zugentlastung für senkrechte Kabelverlegung	340x220x160	1 Stk.
21087417	7215716	ZSE90-35-17 Zugentlastung für senkrechte Kabelverlegung	440x220x160	1 Stk.

Abmessungen Zugentlastung für Kabelverlegung

LIMMERT Artikelnummer	Hersteller Nummer	b mm	t mm	H mm	B mm	T mm
21087354	7215702	250	115	140	340	160
21087382	7215706	350	115	140	440	160
21087389	7215713	250	175	160	340	220
21087417	7215716	350	175	160	440	220

Kabelabzweigkasten mit Sicherungshalter

- Halogenfreier Kabelabzweigkasten mit vormontierten, weichen Einsteckdichtungen
- Inklusive vormontierter Anschlusseinheit aus hochtemperaturbeständiger Spezialkeramik und gekennzeichnetener Schutzleiterklemme
- Nennquerschnitt 6/10 mm²
- Klemmstellen 6

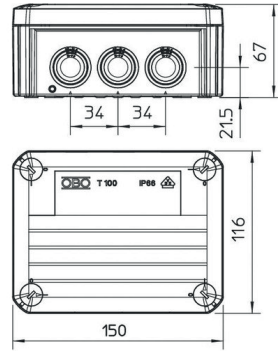

LIMMERT Artikelnummer	Hersteller Nummer	Bezeichnung	Dimension	Werkstoff/Oberfläche	VPE
21016709	7205550	T 100 ED 6-6 F Kabelabzweigkasten E30/E90, mit Sicherungshalter	150x116x67	Polypropylen	1 Stk.
21016716	7205553	T 100 ED 10-6 F Kabelabzweigkasten E30/E90, mit Sicherungshalter	150x116x67	Polypropylen	1 Stk.

Sicherungshalter

- Sicherungshalter mit Bajonettverschluss für Feinsicherung
- Abmessung Ø 5 x 20 mm.
- Nennquerschnitt 2,5 mm²
- fertig abisoliert
- Montage: auf einem der freiliegenden Dome in Abzweigkästen der FireBox T-Serie mittels beliegender Schraube.

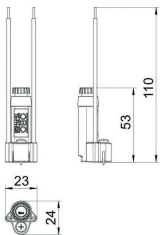

LIMMERT Artikelnr.:
Hersteller Nummer:
VPE:

20985805
7205570
1 Stk.

Ablationsbeschichtung in Kartusche

- Kombinierte, endotherme und witterungsbeständige Beschichtung für den Innen- und Außenbereich
- Universeller Schutzanstrich für Kabel- und Kabeltragekonstruktionen.
- Anwendung als Spachtel direkt, als Farbe durch Aufrühren
- Inhalt 310 ml



LIMMERT Artikelnr.:
Hersteller Nummer:
Dimension:
VPE:

20985238
7202310
300 ml
1 Stk.

Schaumblock intumeszierend

- Schaumblock für Kabel- und Kombischott
- auch nutzbar als Füllblock im System Brandschutzschaum
- Die Blöcke vor Wasser schützen, um ein sicheres
- Aufschäumen im Brandfall zu garantieren

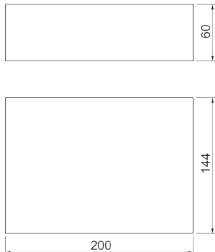

LIMMERT Artikelnr.: 26083212
Hersteller Nummer: 7202505
Dimension: 200x144x60 mm
VPE: 4 Stk.

Mischrohrset

- 10 Misch- und 5 Verlängerungsrohre im Set für PYROSIT® NG Brandschutzschaum



LIMMERT Artikelnr.: 20985252
Hersteller Nummer: 7203803
VPE: 1 Stk.

Brandschutzschaum in Kartusche

- inklusive 2 Mischrohren
- Erstellung von Kabel- und Kombiabschottungen
- Verarbeitung unbedingt mit Kartuschenpistolen FBS-PH oder FBS-PA

trockenen, frostfreien Räumen können die Kartuschen bei Temp. von +5°C bis +30°C bis zu 12 Monate verschlossen und stehend gelagert werden

- Inhalt: 380 ml



LIMMERT Artikelnr.: 20895211
Hersteller Nummer: 7203800
Dimension: 380 ml
VPE: 1 Stk.

Kartuschenpistole handbetätigt

- Hochwertige 2-Komponenten-Kartuschenpistole für den Einsatz mit dem PYROSIT® NG Brandschutzschaum
- Die Parallelbewegung des Abzugs zum Haltegriff sorgt für ermüdungsfreies Arbeiten



LIMMERT Artikelnr.: 20895218
Hersteller Nummer: 7203806
VPE: 1 Stk.

Brandschutzkoffer Komplettsset

- Brandschutzkoffer enthält alle erforderlichen Produkte zu Erstellung von Schaumabschottungen.
- Das Komplettsset besteht aus: 3 x FBS-S, 1 x FBS-PH, 6 Misch- und 5 Verlängerungsrohren.



LIMMERT Artikelnr.: 20985266
Hersteller Nummer: 7203809
VPE: 1 Stk.

Rohrschale innen beschichtet

- Innenbeschichtete Rohrschalen mit Klickverschluss.
- Innenraum vollständig mit Kabeln und Elektroinstallationsrohren belegbar.
- Verschluss mit 2 mitgelieferten Schaumstopfen.
- Maße: D=116 mm, L=150 mm, B= 120 mm, Ø= 125 mm

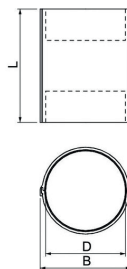

LIMMERT Artikelnr.: 21656252
Hersteller Nummer: 7204300
Dimension: Ø107x150mm
VPE: 1 Stk.

Kennzeichnungsschild für Abschottungssysteme

- Universelles Kennzeichnungsschild zum Selbstbeschriften
- mit wasserfestem und lichtechem Filzschreiber für alle OBO Abschottungen
- inklusive 2 Steckdübeln



LIMMERT Artikelnr.: 20217918
Hersteller Nummer: 7205425
Dimension: 250x43mm
VPE: 10 Stk.

Kennzeichnungsschild für Funktionserhalt

- Selbstklebendes Kennzeichnungsschild zur zulassungsgerechten Kennzeichnung einer Kabelanlage für den Funktionserhalt



LIMMERT Artikelnr.: 21045025
Hersteller Nummer: 7205423
Dimension: 100x70mm
VPE: 1 Stk.

Ablationsbeschichtung in Kartusche

- Kombinierte, endotherme und witterungsbeständige Beschichtung für den Innen- und Außenbereich zum
- Verfüllen von Restfugen
- Universeller Schutzanstrich für Kabel- und Kabeltragekonstruktionen
- Anwendung als Spachtel direkt, als Farbe durch Aufrühren



LIMMERT ArtikelNr.: 20985238
Hersteller Nummer: 7202310
Dimension: 300 ml
VPE: 1 Stk.

Brandschutzmörtel für Kombischott

- Mörtel zum Erstellen von Kabel- und Kombiabschottungen in massiven Wänden und Decken
- Geeignet zum Pumpen, Pressen und zum Handeinbau
- 10 kg Trockenmörtel ergeben bei Zugabe von ca. 3 Litern Wasser etwa 10 Liter verarbeitungsfähige Masse
- In trockenen, kühlen aber frostfreien Räumen kann der Trockenmörtel mindestens 12 Monate in verschlossenen Originalgebinden gelagert werden



LIMMERT ArtikelNr.: 20985287
Hersteller Nummer: 7206058
Dimension: 10 kg
VPE: 1 Eimer

Ablationsbeschichtung im Eimer

- Kombinierte, endotherme und witterungsbeständige Beschichtung für den Innen- und Außenbereich
- Universeller Schutzanstrich für Kabel- und Kabeltragekonstruktionen
- Anwendung als Spachtel direkt, als Farbe durch Aufrühren
- Ausreichend für eine Fläche von 4 m



LIMMERT ArtikelNr.: 20985245
Hersteller Nummer: 7202312
Dimension: 5 kg
VPE: 1 Eimer

Kalziumsilikatplatte für Brandschutzanwendungen

- als Auflageunterstützung
- zum Bau von Rahmen im Durchbruch
- zum Aufdoppeln bei geringen Wandstärken
- nicht brennbar



LIMMERT ArtikelNr.: 20982837
Hersteller Nummer: 7202904
Dimension: 500x250x30 mm
VPE: 1 Stk.

Kabel mit Funktionserhalt von 30 min

- Sicherheitskabel werden überall dort eingesetzt, wo besonderer Schutz gegen Feuer und Brandschäden für Menschen und Sachwerte notwendig ist
- Sie dürfen in Innenräumen und in Luft verwendet werden, jedoch nicht direkt in Erde und Wasser verlegt werden
- Geeignet für Schutzklasse 2
- Funktionserhalt der Kabelanlage 30 min
- Isolationserhalt über 180 min

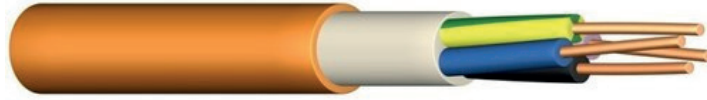

LIMMERT Artikelnummer	Hersteller Nummer	Bezeichnung	VPE
02040901		(N)HXH-J 3X1,5 RE E30+ OR halogenfrei Funktionserhalt 30Min.	TR0
02272594		(N)HXH-J 3X1,5 RE E30+ OR halogenfrei Funktionserhalt 30Min.	R100
02274617		(N)HXH-J 3X1,5 RE E30+ OR halogenfrei Funktionserhalt 30Min.	TR500
02215782		(N)HXH-J 5X1,5 RE E30+ OR halogenfrei Funktionserhalt 30Min.	TR0
02215663		(N)HXH-J 3X2,5 RE E30+ OR halogenfrei Funktionserhalt 30Min.	TR0
10122707		(N)HXH-J 3X1,5 RE E30+ OR halogenfrei Funktionserhalt 30Min.	TR200
10098109		(N)HXH-J 3X2,5 RE E30+ OR halogenfrei Funktionserhalt 30Min.	R100
10129812		(N)HXH-J 5X1,5 RE E30+ OR halogenfrei Funktionserhalt 30Min.	R100

Brandschutz-Schraubanker

- Mit M6-Gewinde und Sechskant zur direkten Montage ohne weiteren Dübel
- Schlüsselweite 10
- Bohrloch 5mm
- geprüft gemäß ETAG 001 - Teil 3
- Feuerwiderstandsklasse bis R120 für Beton und Mauerwerk



LIMMERT ArtikelNr.: 10115119
Hersteller Nummer: 3498264
Dimension: 6 x 55 mm
VPE: 1 Schachtel

Die neue LIMMERT APP

Jederzeit und überall schnell zur Technik

JETZT BEI
Google Play

Laden im
App Store

Jetzt gratis downloaden!

www.LIMMERT.com

IHRE ANSPRECHPARTNER

Telefon: 0043 (0)662 / 88933 - DW

DW Installation

61	Sammelruf für Bestellungen FAX - Installation 0043 (0)662 / 88 12 54		
370	Höpflinger Patrick	227	Samardzic Dalila
276	Eppenschwandtner Stefan	307	Helminger Markus
290	Trinker Markus	277	Mairhofer Michael
325	Schmidt Karl	224	Hohenwarter Sebastian
249	Petkovic Dusan	345	Balla Daniel



Großhandel für die gesamte Elektrotechnik

Samergasse 30a
A-5020 Salzburg
www.LIMMERT.com

Telefon: 0043 (0)662 / 88933 - 61
Fax: 0043 (0)662 / 881254
E-Mail: verkauf-installation@limmert.com